



HOSHIZAKI

FM-750AKE FLOCKENEISBEREITER / FM-750AKE-N NUGGETEISBEREITER

Produktbeschreibung

Der FM-750AKE (-N) ist ein modularer Eisbereiter, der entweder Flocken- oder Nuggeteis produziert. Flocken- und Nuggeteis sind beliebt für eine Vielzahl von Kühlzwecken, zum Beispiel die Auslage von Fisch und Frischeprodukten sowie in der Medizin für die Kühlung von Blut und Organen. Dieses Eis wird wegen der Schnelligkeit der Kühlung und der begrenzten Verdünnung der Getränke häufig verwendet, um Cocktails und Drinks zuzubereiten.

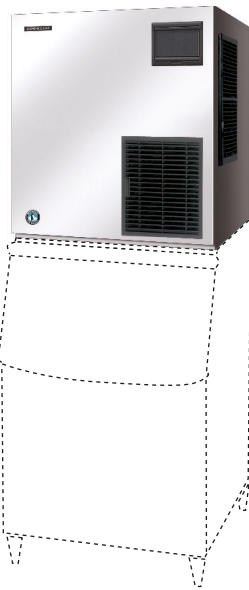

- Hoshizaki Eisbereiter sind mikrocomputergesteuert, damit der Eisherstellungsprozess unter verschiedenen Umständen ideal abläuft, ohne dass physikalische Einstellungen vorgenommen werden müssen.
- Aufgrund der Art und Weise, wie Hoshizaki-Eisbereiter Eis herstellen, ist „Gefrierbrand“ bei Frischfleisch und Obst und Gemüse kein Problem mehr.
- Die Förderschnecke und der Verdampfer aus hochwertigem Edelstahl verlängern die Lebenserwartung dieser Komponenten und des gesamten Eisbereiters und reduzieren kostspielige Wartungsbesuche.
- Ein problemlos reinigbarer Luftfilter ermöglicht es dem Endbenutzer, die routinemäßige Reinigung selbst durchzuführen und damit die Lebenserwartung des Produkts zu verlängern und die Häufigkeit und Kosten von Wartungsbesuchen zu verringern.
- Aufgrund des Förderschneckensystems entspricht der Wasserverbrauch der Eisproduktion.

Erhältliche Modelle

FM-750AKE (luftgekühlt)
FM-750AKE-N (luftgekühlt)

Eis

Modell	Form
FM-750AKE	Flocken – ca. (70% Eishärte, 30% Wasser)
FM-750AKE-N	Nugget – ca. (88% Eishärte, 12% Wasser)

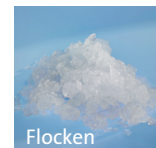

Behälter

Modell	Art des Behälters	(Max.) Behälterkapazität
B-501SA	Modular	217 kg
B-801SA, Top Kit TK 18 D		348 kg

Produktion

Modell	Eisproduktion pro 24 Std.	Temperatur	Wasser- verbrauch pro 24 Std.
FM-750AKE	ca. 750 kg	AT.10°C, WT.10°C	ca. 0,77 m ³
	ca. 650 kg	AT.21°C, WT.15°C	ca. 0,68 m ³
	ca. 530 kg	AT.32°C, WT.21°C	ca. 0,56 m ³
FM-750AKE-N	ca. 590 kg	AT.10°C, WT.10°C	ca. 0,60 m ³
	ca. 500 kg	AT.21°C, WT.15°C	ca. 0,51 m ³
	ca. 390 kg	AT.32°C, WT.21°C	ca. 0,40 m ³

Zwei Jahre Garantie

Weitere Informationen finden Sie auf unserer Website unter www.hoshizaki-europe.com
Hoshizaki Europe B.V. behält sich das Recht vor, Produkte und ihre technischen Daten ohne Vorankündigung zu ändern.





HOSHIZAKI

FM-750AKE FLOCKENEISBEREITER / FM-750AKE-N NUGGETEISBEREITER

FM-750AKE / FM-750AKE-N

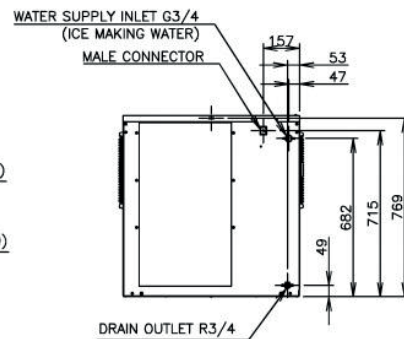
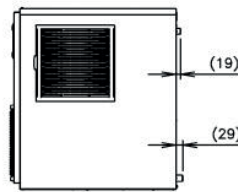
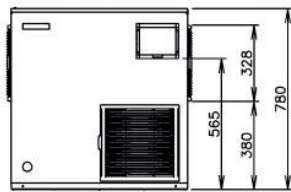
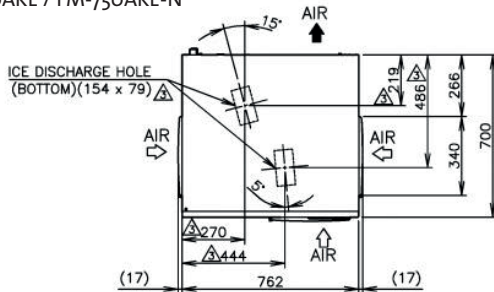

Technische Daten	FM-750AKE	FM-750AKE-N
Stromversorgung	1-phasig 220 - 240 V 50 Hz Leistung: 2.7 kVA (11.3 A)	1-phasig 220 - 240 V 50 Hz Leistung: 2.7 kVA (11.3 A)
Ampère (AT.32°C, WT.21°C)	9.2 A Starten: 43 A	9.7 A Starten: 43 A
Stromverbrauch	1880 W (Leistungsfaktor: 89%)	2010 W (Leistungsfaktor: 90%)
Außenseite	Edelstahl, verzinkter Stahl (hinten)	Edelstahl, verzinkter Stahl (hinten)
Isolierung Treibmittel	HFC-245fa, 365mfc	HFC-245fa, 365mfc
Anschlüsse – Wasserversorgung	Direkter Anschluss an das Wasserleitungsnetz, Einlass: 3/4" (hinten)	Direkter Anschluss an das Wasserleitungsnetz, Einlass: 3/4" (hinten)
Anschlüsse – Ablauf	Auslass: 3/4" (hinten)	Auslass: 3/4" (hinten)
Eisbereitungssystem	Dünnes Eis bildet sich im Zylinder (Flockeneis)	Dünnes Eis bildet sich im Zylinder (Nuggeteis)
Kompressor	Hermetisch	Hermetisch
Kondensator	Lamellen- und Röhrentyp, luftgekühlt	Lamellen- und Röhrentyp, luftgekühlt
Wärmeableitung (AT.32°C, WT.21°C)	3650 W	3650 W
Verdampfer	Spiralförmiges Rohr rund um den Zylinder (lötplattiert)	Spiralförmiges Rohr rund um den Zylinder (lötplattiert)
Kältemittel	R404A 1200 g	R404A 1200 g
Eisbereitung Wassersteuerung	Schwimmerschalter und Magnetventil	Schwimmerschalter und Magnetventil
Schutz des Stromkreises	Trennschalter, Erdleiter	Trennschalter, Erdleiter
Schutz des Kältemittelkreislaufs	Interner Kompressorthermostat (autom. Zurücksetzen), Druckschalter (autom. Zurücksetzen)	Interner Kompressorthermostat (autom. Zurücksetzen), Druckschalter (autom. Zurücksetzen)
Schutz des Mechanismus	Mikroschalter (manuelles Zurücksetzen)	Mikroschalter (manuelles Zurücksetzen)
Verriegelung	Abschaltung durch Mikroprozessor (manuelles Zurücksetzen)	Abschaltung durch Mikroprozessor (manuelles Zurücksetzen)
Abmessungen Produkt ohne Verpackung	762 x 700 x 780 (B x T x H, mm)	762 x 700 x 780 (B x T x H, mm)
Abmessungen Produkt mit Verpackung	873 x 820 x 947 (B x T x H, mm)	873 x 820 x 947 (B x T x H, mm)
Gewicht brutto/netto	143 kg / 133 kg	143 kg / 133 kg

Betriebsbedingungen	
Umgebungstemperatur	5 - 40° C
Wasserversorgungstemperatur	5 - 35° C
Wasserversorgungsdruck	0,05 - 0,8 MPa
Spannungsbereich	Nennspannung ± 10%

Zubehör
Montagehalterung
Installationskit

Weitere Informationen erhalten Sie von Ihrer zuständigen Vertriebsniederlassung:

Hoshizaki Belgium: info@hoshizaki.be
Hoshizaki Deutschland: info@hoshizaki.de
Hoshizaki France: info@hoshizaki.fr
Hoshizaki Iberia: info@hoshizaki.es
Hoshizaki Middle East: sales@hoshizaki.ae

Hoshizaki Nederland: sales@hoshizaki.nl
Hoshizaki United Kingdom: uksales@hoshizaki.co.uk
Andere Länder: sales@hoshizaki.nl

www.hoshizaki-europe.com