

Schnitt A-A

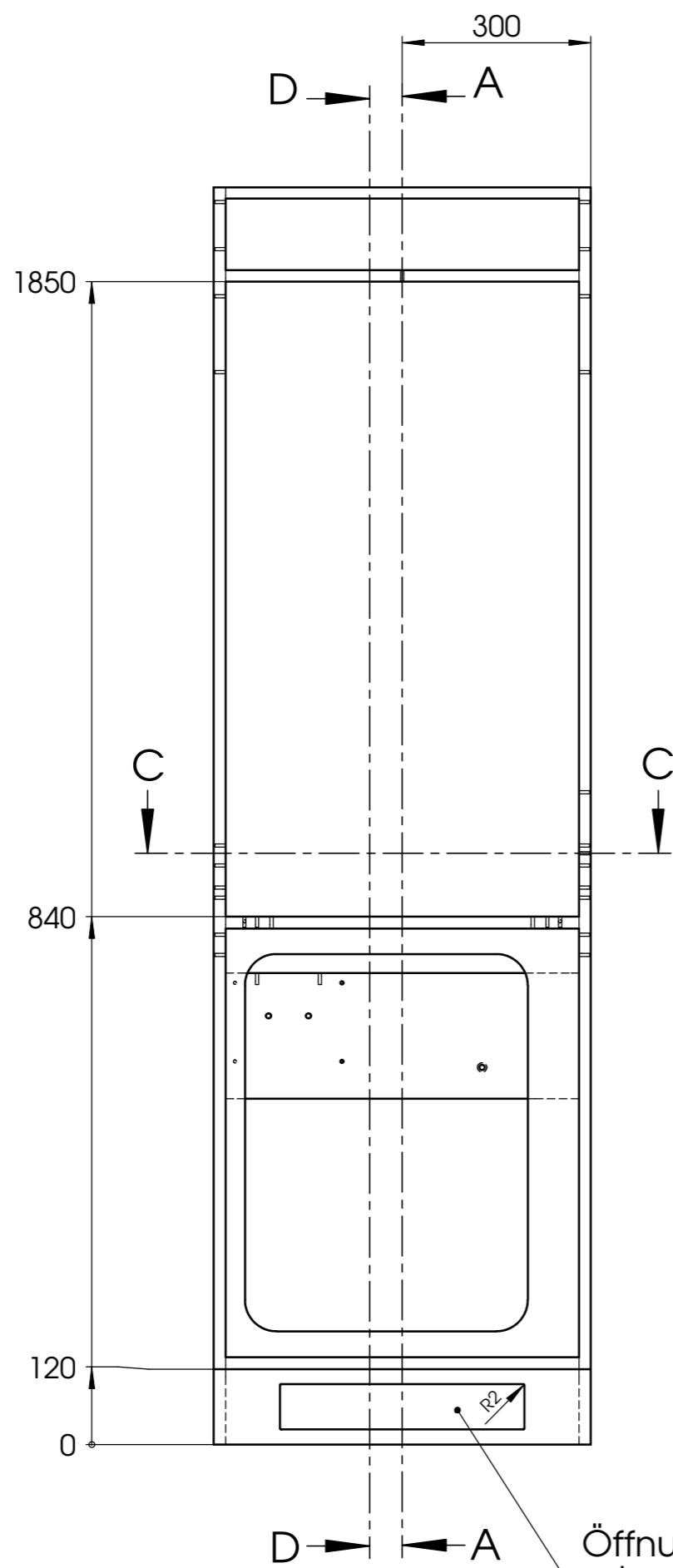

Schnitt F-F

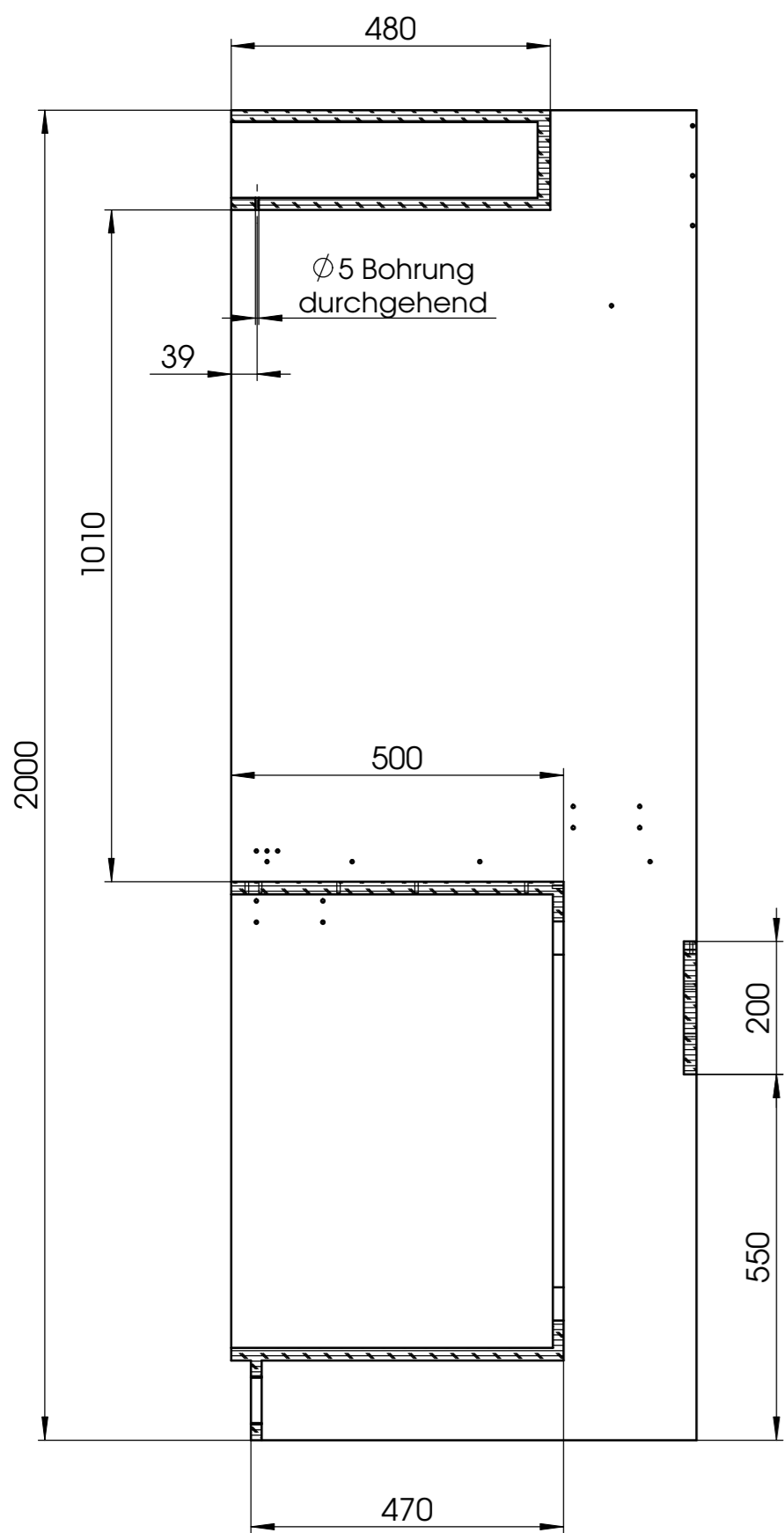
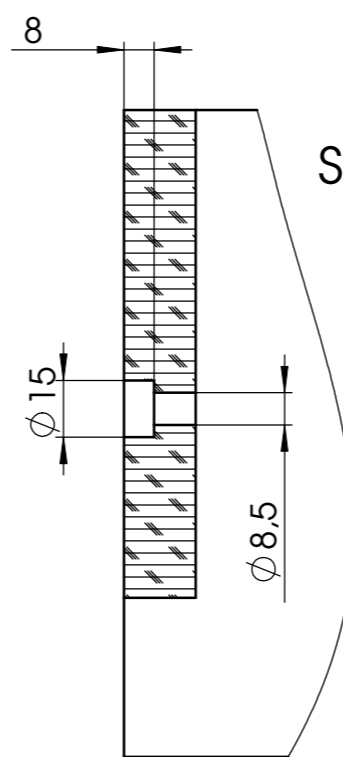

Schnitt B-B

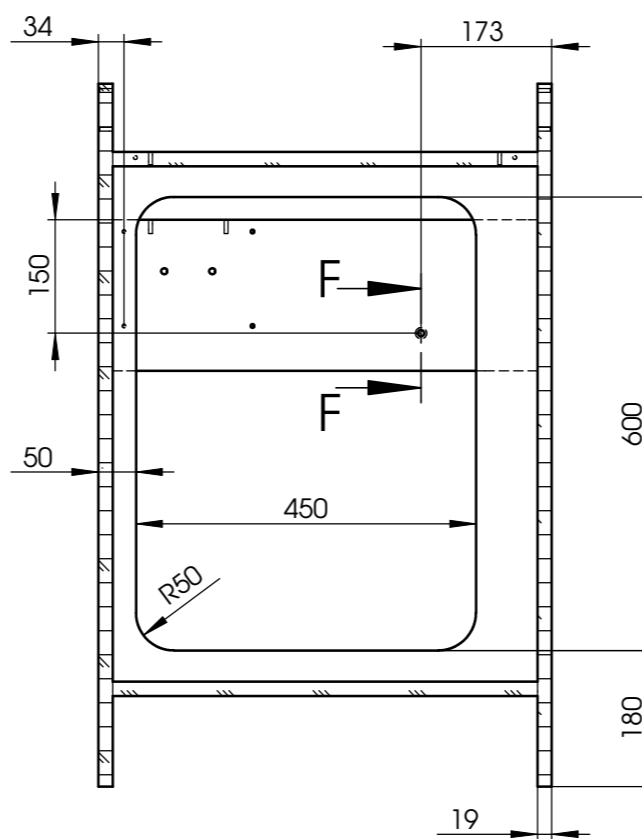

H (1:2)

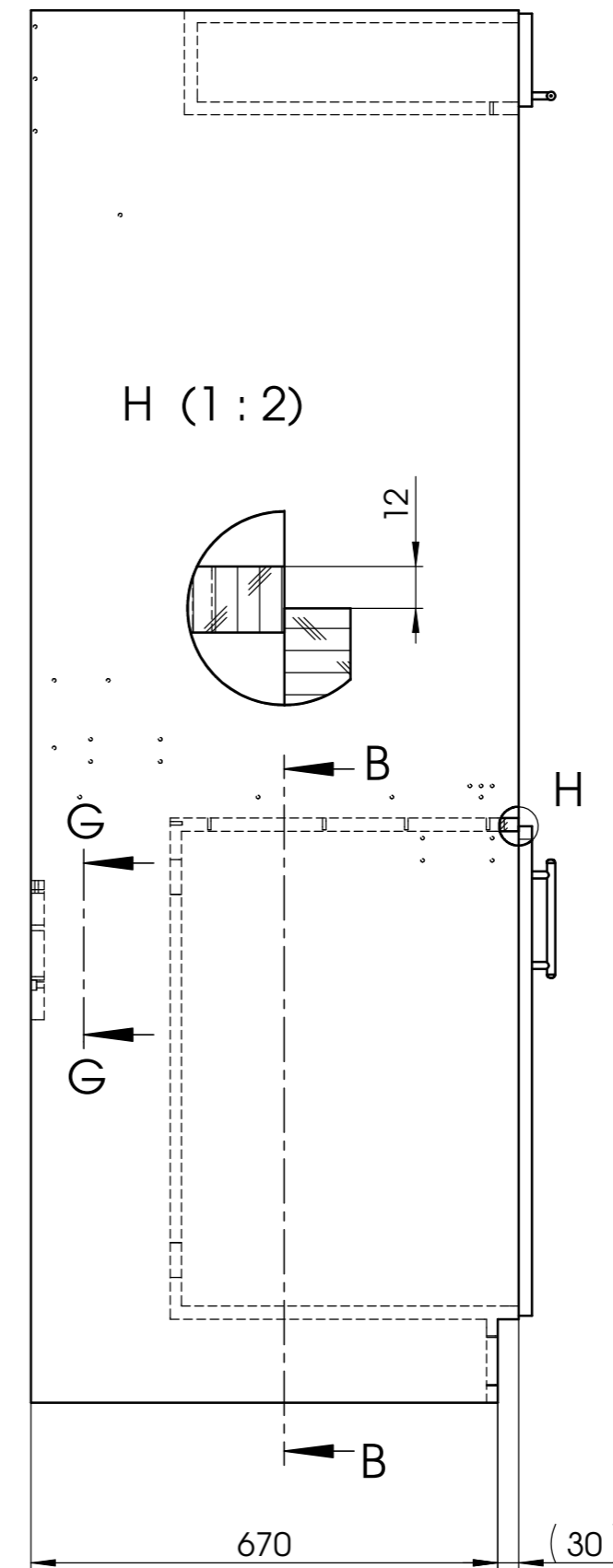

Schnitt D-D

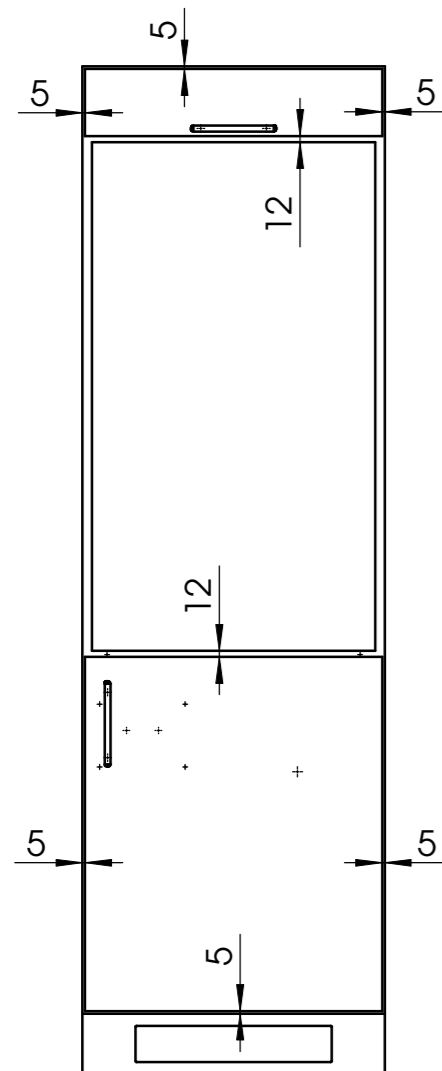
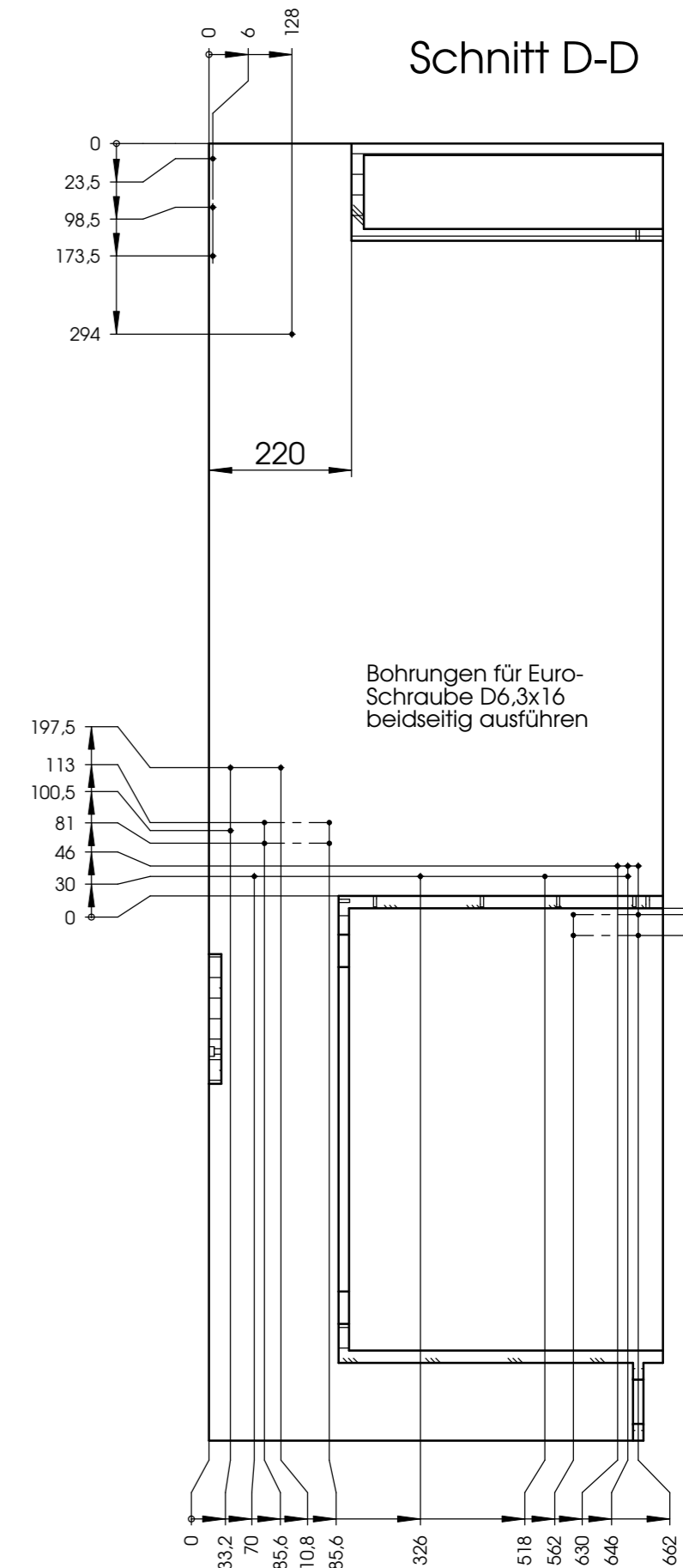

Schnitt C-C

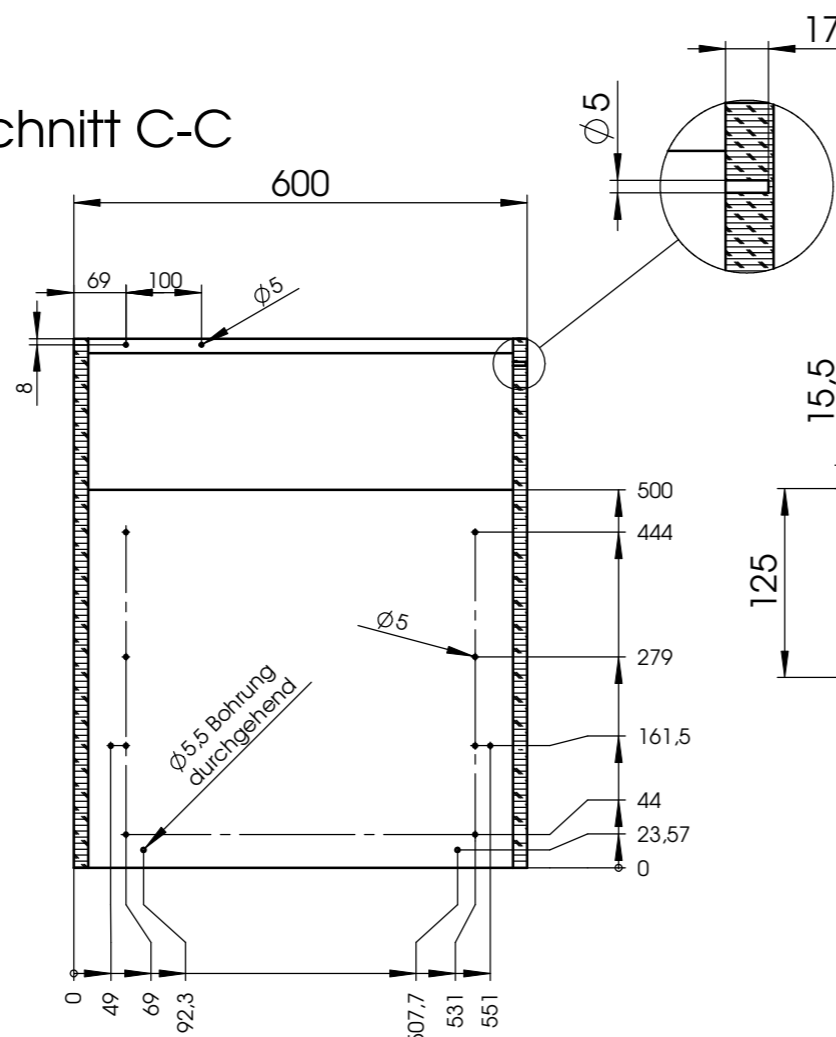

Schnitt G-G

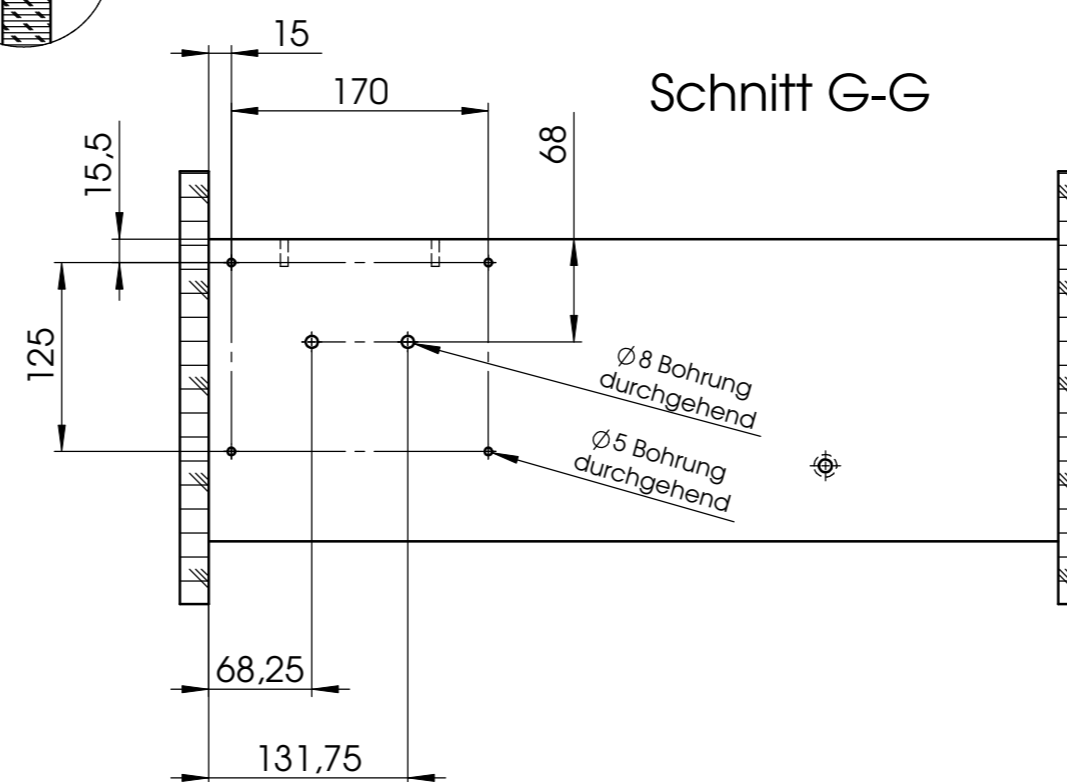

Abmaße in mm für Nennmaßbereich in mm							Abmaße in Winkleinheiten für Nennmaßbereiche des kürzeren Schenkels in mm							
Genauigkeitsgrad	bis 3	über 3 bis 6	über 6 bis 30	über 30 bis 120	über 120 bis 400	über 400 bis 1000	über 1000 bis 2000	über 2000 bis 4000	Genauigkeitsgrad	bis 10	über 10 bis 50	über 50 bis 120	über 120 bis 400	über 400
m (mittel)	±0,1	±0,1	±0,2	±0,3	±0,5	±0,8	±1,2	±2	m (mittel)	±1°	±30'	±20'	±10'	±5'
Obere und untere Abmaße für Längenmaße, Rundungshalbmesser und Fasenhöhen							Obere und untere Abmaße für Winkelmaße							
Ausgabe	Änderung	Datum	Name	Bearbeitet:	Tag	Name	Werkstoff:	Holz		Roht.:				
				Gepr. Konstr.:			Maßblatt Einbauschränk		EBV TnS 623 SL mit KH		Maßstab: 1:10			
				Freigabe:			884569		Allgemeintoleranzen		DIN ISO 2768 m			
PALUX Aktiengesellschaft D-97980 Bad Mergentheim							Oberfläche nach DIN ISO 1302					Schutzvermerk nach DIN 34 beachten		